

2026年6月8日

各位

出光タンカー株式会社

機 構 変 更 の 件

標記の件、出光タンカーの機構を下記のとおり変更しますので、報告します。

記

1. 目的

日本経済がデフレからインフレに移行する中、グループの多様化するエネルギー事業のサプライチェーンにおいて、安全・安定を確保しながら、事業経済性のある外航輸送を実現するため、経営管理部を新設し、管理会計と財務会計を一体化して、財務分析力・提言力の強化を図る。併せて、機動的且つ迅速な意思決定が出来る体制を整えるため、取締役会をスリム化・最適化するとともに、執行役員制を導入する。

2. 変更内容

- (1)経営管理部を新設する。
- (2)以下の課を経営管理部下に異動する。
 - ア、(業務部) 事業管理課
 - イ、(船舶部) 海技収支課
 - ウ、(総務部) 経理課

3. 実施時期

2026年7月1日

4. 添付書類

出光タンカー組織図（新旧対比）

以上

出光タンカー(株) 機構図(現)

2026年4月1日

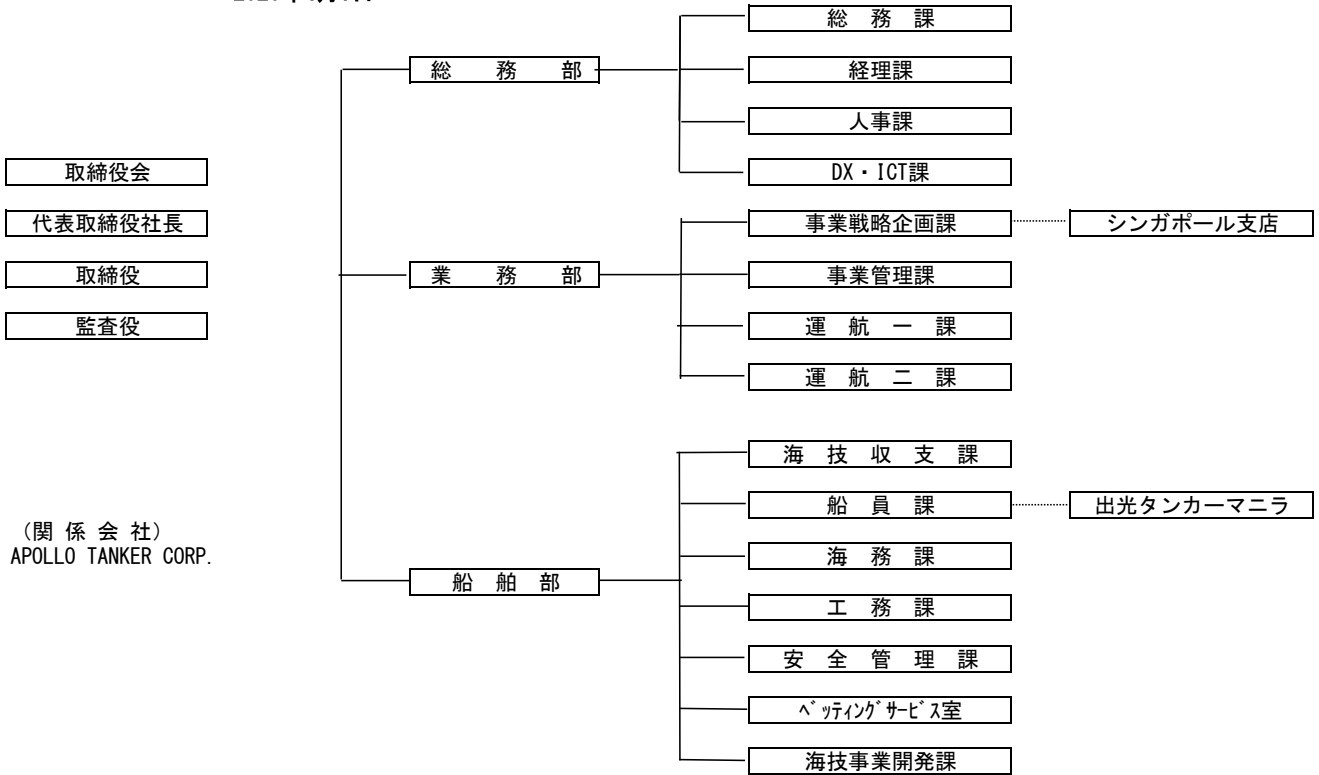

出光タンカー(株) 機構図(新)

2026年7月1日

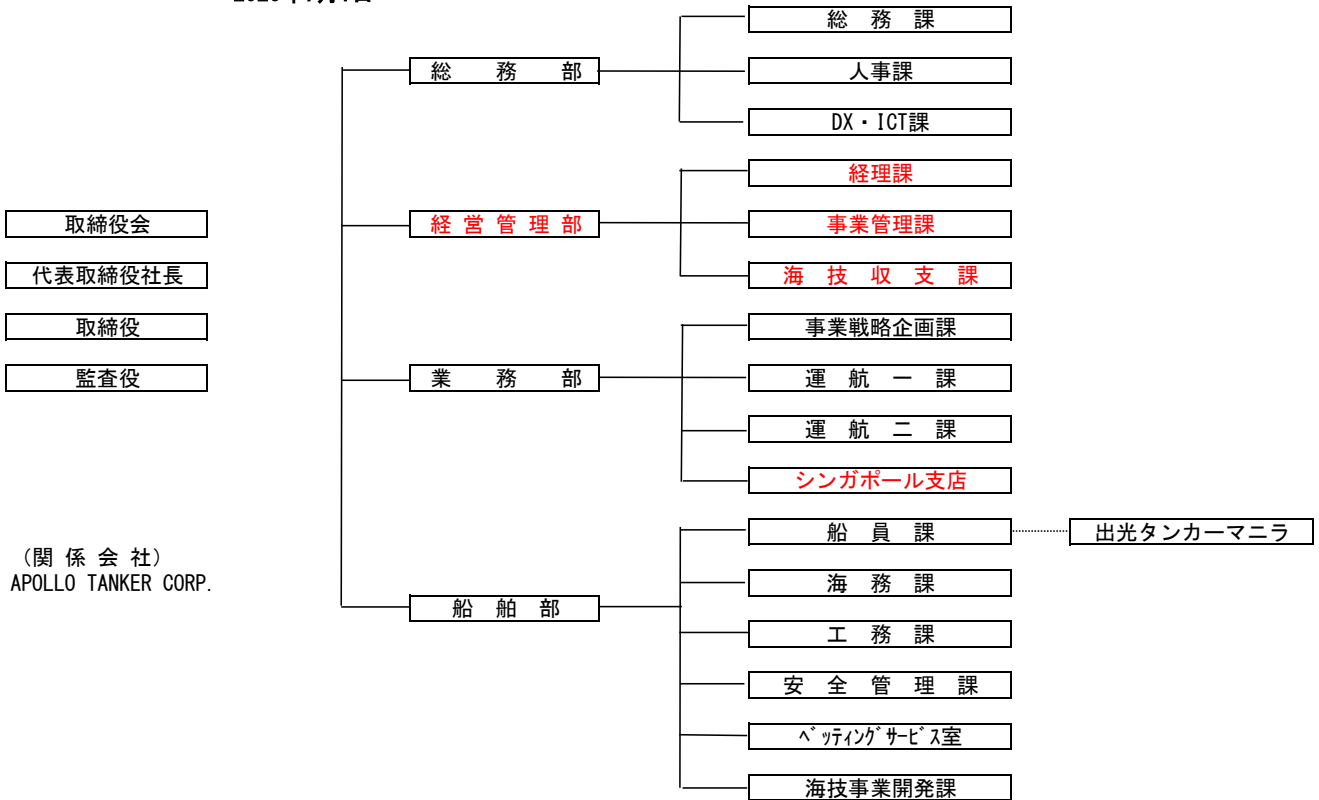

出光タンカー(株) 機構図
2026年7月1日

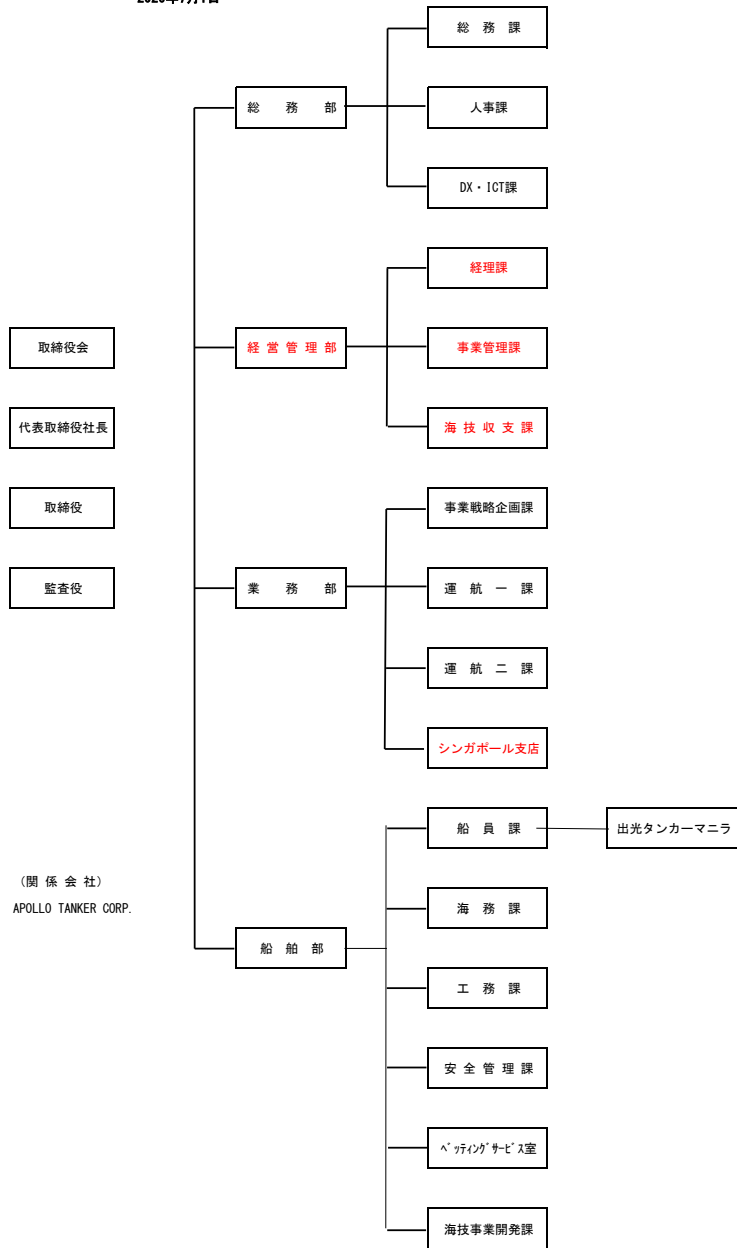

IDEMITSU TANKER ORGANIZATION CHART
(July. 1. 2026)

